



Wireless Pond Thermometer

User manual • Gebrauchsanweisung
Mode d'Emploi • Gebruiksaanwijzing
Brugervejledning • Manuale d'uso

General instructions



Read this manual carefully before using this device. Keep this manual for future reference.

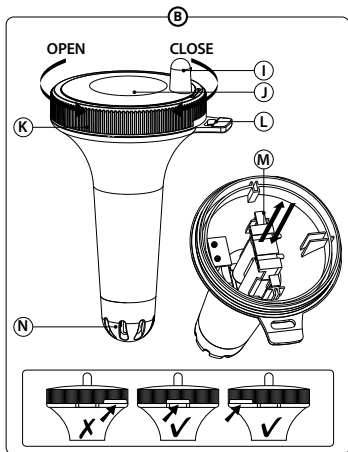
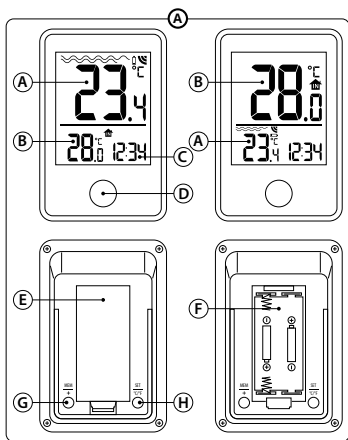

Room thermometer/Receiver



- A: Pond temperature display
- B: Room temperature display
- C: Time display
- D: Function button
- E: Battery compartment cover
- F: Battery compartment
- G: MEM / + button
- H: SET / °C/°F button

Open the battery compartment at the rear and insert two AAA batteries.

Pond thermometer/Transmitter



- I: Antenna
- J: Display
- K: Grey closing ring
- L: Mounting eye
- M: Battery holder
- N: Temperature sensor

Unscrew the grey ring, take out the battery holder and place 2 AAA batteries in it. Reassemble everything and tighten the grey ring securely.

Installation



Once the batteries have been inserted, the display on both thermometers will turn on. A flashing antenna symbol will appear on the room thermometer, indicating that a connection is being established with the pond thermometer.

This may take up to 3 minutes.

Once the antenna symbol stops flashing, the connection has been established.

The antenna symbol will disappear if no connection has been established. Press and hold the function button (D) for 2 seconds to (re)establish the connection. This may take up to 3 minutes.

Once the connection has been established, the pond thermometer can be placed in the pond. The water temperature will be shown on the display.

The cord supplied can be used to anchor the thermometer in a fixed position.

Time setting



Set the correct time by pressing and holding the SET button (H) for 2 seconds. 12H/24H will flash on the display. Use the + button (G) to select between 12 or 24 hour display and press SET to confirm.

The hours will now flash on the display. Press the + button to set the hours. Press SET again to confirm the set hours and the minutes will flash. Press the + button (G) to set the minutes and press SET to confirm.

Functions



The function button (D) below the display of the room thermometer can be used to switch between the temperature displays for the pond and the room.

The SET button (H) on the back can be used to select the temperature display in Celsius or Fahrenheit.

Pressing the MEM button (G) displays the maximum temperature (MAX). Press MEM again to display the minimum temperature (MIN). Hold down the MEM button for 3 seconds to clear the values.



When the battery symbol appears, the batteries in the pond thermometer need to be replaced.

Warning



Remove the pond thermometer from the pond during frost to prevent it from freezing. Clean the thermometer, remove the batteries and store it in a dry place.

Recycle information



This symbol indicates that this product (if it is discarded) may not be disposed of with normal household waste. Instead it must be handed in at an official collection centre (e.g. HWRC). Or can be returned to the dealer when purchasing a similar new product. Follow the applicable rules in your country for the separate collection of electrical and electronic products. Separate collection and recycling are better for the environment, public health and reduces waste.

Warranty conditions



1 year manufacturer's warranty on materials and construction defects. Devices must be returned complete with all components, accompanied with an official proof of purchase confirming a purchase date for any warranty claims. Incomplete devices of which parts are missing, and devices without proof of purchase are not eligible for warranty. After receiving and checking, we will determine whether the device will be repaired or replaced. For a device repaired or replaced under warranty, the remaining time of the original warranty period applies. Damage due to incorrect use, damage due to contamination or not cleaning the device, battery leakage and water damage are not covered by the warranty.

Always keep the proof of purchase, without proof of purchase the warranty will be void!

Allgemeine Anweisung



Lesen Sie dieses Handbuch sorgfältig durch, bevor Sie das Gerät verwenden. Bewahren Sie dieses Handbuch für den späteren Gebrauch auf.

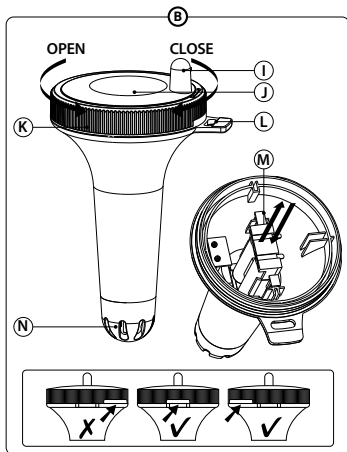
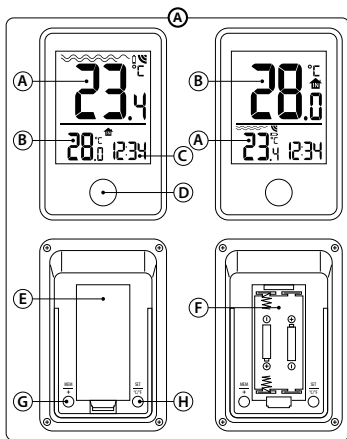

Raumthermometer/Empfänger



- A: Anzeige der Teichtemperatur
- B: Anzeige der Raumtemperatur
- C: Anzeige der Uhrzeit
- D: Funktionstaste
- E: Batteriefachdeckel
- F: Batteriefach
- G: MEM-/+ Taste
- H: SET-/°C/°F Taste

Öffnen Sie das Batteriefach auf der Rückseite und legen Sie zwei AAA-Batterien ein.

Teichthermometer/Sender



- I: Antenne
- J: Display
- K: Grauer Dichtungsring
- L: Befestigungsöse
- M: Batteriehalter
- N: Temperatursensor

Drehen Sie den grauen Ring auf, nehmen Sie den Batteriehalter heraus und legen Sie 2 AAA-Batterien ein. Setzen Sie alles wieder zusammen und drehen Sie den grauen Ring wieder fest zu.

Installation



Sobald die Batterien eingelegt sind, schalten sich die Displays beider Thermometer ein. Auf dem Raumthermometer erscheint ein blinkendes Antennensymbol, das anzeigt, dass eine Verbindung zum Teichthermometer hergestellt wird.

Dies kann bis zu 3 Minuten dauern.

Sobald das Antennensymbol nicht mehr blinkt, ist die Verbindung hergestellt.

Das Antennensymbol verschwindet, wenn keine Verbindung hergestellt wurde. Halten Sie die Funktionstaste (D) 2 Sekunden lang gedrückt, um die Verbindung (erneut) herzustellen. Dies kann bis zu 3 Minuten dauern.

Sobald die Verbindung hergestellt ist, kann das Teichthermometer in den Teich gelegt werden. Die Wassertemperatur wird auf dem Display angezeigt.

Mit der mitgelieferten Schnur kann das Thermometer an einer festen Stelle verankert werden.

Zeiteinstellung



Stellen Sie die richtige Zeit ein, indem Sie die SET-Taste (H) 2 Sekunden lang gedrückt halten. 12:44/24:44 erscheint blinkend auf dem Display. Wählen Sie mit der +-Taste (G) zwischen 12- oder 24-Stunden-Anzeige und drücken Sie SET, um zu bestätigen. Nun blinken die Stunden auf dem Display. Drücken Sie die Taste +, um die Stunden einzustellen. Drücken Sie erneut SET, um die eingestellten Stunden zu bestätigen, woraufhin die Minuten zu blinken beginnen. Drücken Sie die Taste + (G), um die Minuten einzustellen, und drücken Sie SET, um die Einstellung zu bestätigen.

Funktionen



Mit der Funktionstaste (D) unter dem Display des Raumthermometers kann zwischen der Temperaturanzeige des Teiches und der Raumtemperatur umgeschaltet werden.

Mit der SET-Taste (H) auf der Rückseite kann die Temperaturanzeige in Celsius oder Fahrenheit ausgewählt werden.

Durch Drücken der MEM-Taste (G) wird die Höchsttemperatur (MAX) angezeigt. Drücken Sie MEM erneut, um die Mindesttemperatur (MIN) anzuzeigen. Halten Sie die MEM-Taste 3 Sekunden lang gedrückt, um die Werte zu löschen.



Wenn das Batteriesymbol erscheint, müssen die Batterien des Teichthermometers ausgetauscht werden.

Warnung



Entfernen Sie das Teichthermometer bei Frost aus dem Teich, um ein Einfrieren zu verhindern.

Reinigen Sie das Thermometer, entfernen Sie die Batterien und bewahren Sie es trocken auf.

Recycling-Information



Dieses Symbol weist darauf hin, dass dieses Produkt (falls es ausrangiert wird) nicht mit dem normalen Hausmüll entsorgt werden darf. Stattdessen muss es bei einer offiziellen Sammelstelle (z.B. den Wertstoffhöfen Ihrer Stadt oder Gemeinde) abgegeben werden oder es kann beim Kauf eines ähnlichen neuen Produkts an den Händler zurückgegeben werden. Beachten Sie die in Ihrem Land geltenden Vorschriften für die getrennte Entsorgung von elektrischen und elektronischen Produkten. Getrennte Entsorgung und Recycling ist besser für die Umwelt, die öffentliche Gesundheit und reduziert den Abfall.

Garantiebedingungen



1 Jahr Herstellergarantie auf Material- und Konstruktionsfehler. Geräte müssen komplett mit allen Komponenten zusammen und einem offiziellen Kaufbeleg, der das Kaufdatum bestätigt, zurückgeschickt werden, damit Garantieansprüche geltend gemacht werden können. Unvollständige Geräte, von denen Teile fehlen, und Geräte ohne Kaufnachweis kommen für die Garantie nicht in Frage. Nach Erhalt und Prüfung entscheiden wir, ob das Gerät repariert oder ersetzt wird. Für ein Gerät, das im Rahmen der Garantie repariert oder ersetzt wurde, gilt die Restdauer der ursprünglichen Garantiezeit. Schäden durch unsachgemäßen Gebrauch, durch Verschmutzung und nicht Reinigen des Gerätes, auslaufen der Batterie und Wasserschäden, sind nicht durch die Garantie abgedeckt.

Heben Sie den Kaufbeleg immer als Garantienachweis auf, ohne Kaufbeleg erlischt die Garantie!

Instructions générales



Lisez attentivement ce manuel avant d'utiliser l'appareil. Conservez ce manuel pour ses futures utilisations.

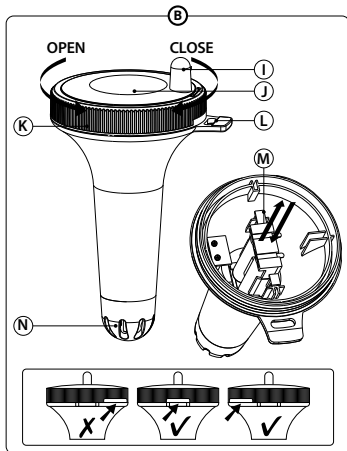
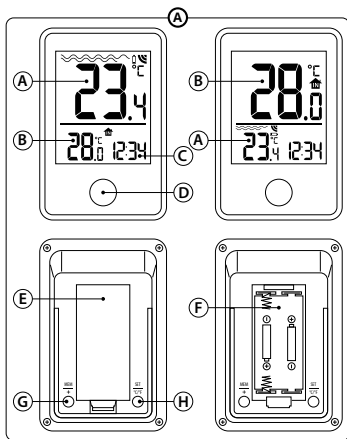

Thermomètre d'intérieur/récepteur



- A : Affichage de la température de bassin
- B : Affichage de la température ambiante
- C : Affichage de l'heure
- D : Touche de fonction
- E : Couvercle du compartiment à piles
- F : Compartiment à piles
- G : Touche MEM-/+
- H : Touche SET-/°C/°F

Veillez ouvrir le compartiment à piles situé à l'arrière et insérer deux piles AAA.

Thermomètre de bassin/émetteur



- I : Antenne
- J : Écran
- K : Joint d'étanchéité gris
- L : Cillet de fixation
- M : Compartiment à piles
- N : Capteur de température

Dévissez la bague grise, retirez le compartiment à piles et insérez 2 piles AAA. Remontez le tout et revissez la bague grise.

Installation



Une fois les piles insérées, les écrans des deux thermomètres s'allument.

Un symbole d'antenne clignotant apparaît sur le thermomètre d'intérieur, indiquant qu'une connexion avec le thermomètre de bassin est en cours d'établissement.

Cela peut prendre jusqu'à 3 minutes.

Dès que le symbole d'antenne cesse de clignoter, la connexion est établie.

Le symbole d'antenne disparaît si aucune connexion n'a été établie.

Maintenez la touche de fonction (D) enfoncée pendant 2 secondes pour (ré)établir la connexion. Cela peut prendre jusqu'à 3 minutes.

Une fois la connexion établie, le thermomètre de bassin peut être placé dans le bassin. La température de l'eau s'affiche à l'écran.

Le thermomètre peut être fixé à un endroit précis à l'aide du cordon fourni.

Réglage de l'heure



Veillez régler l'heure correcte en appuyant sur la touche SET (H) pendant 2 secondes. 12H/24H clignote à l'écran.

À l'aide de la touche + (G), sélectionnez l'affichage 12 ou 24 heures et appuyez sur SET pour confirmer.

Les heures clignotent alors à l'écran. Appuyez sur la touche + pour régler les heures.

Appuyez à nouveau sur SET pour confirmer les heures réglées, après quoi les minutes commencent à clignoter. Appuyez sur la touche + (G) pour régler les minutes, puis appuyez sur SET pour confirmer le réglage.

Information de recyclage



Ce symbole indique que ce produit (s'il est jeté) ne peut pas être éliminé avec les ordures ménagères normales. Au lieu de cela, il doit être déposé dans un centre de collecte officiel, ou peut être retourné au revendeur lors de l'achat d'un nouveau produit similaire. Suivez les règles applicables dans votre pays pour la collecte séparée des produits électriques et électroniques. La collecte et le recyclage séparés sont meilleurs pour l'environnement, la santé publique et réduisent les déchets.

Fonctions



La touche de fonction (D) située sous l'écran du thermomètre d'intérieur permet de basculer entre l'affichage de la température du bassin et celui de la température ambiante.

La touche SET (H) située à l'arrière permet de sélectionner l'affichage de la température en degrés Celsius ou Fahrenheit.

Appuyez sur la touche MEM (G) pour afficher la température maximale (MAX). Appuyez à nouveau sur MEM pour afficher la température minimale (MIN). Maintenez la touche MEM enfoncée pendant 3 secondes pour effacer les valeurs.



Lorsque le symbole de la pile apparaît, les piles du thermomètre pour bassin doivent être remplacées.

Conditions de garantie



Garantie du fabricant de 1 an sur les défauts de matériaux et de construction. Les appareils doivent être retournés complets avec tous les composants, accompagnés d'une preuve d'achat officielle confirmant une date d'achat pour toute réclamation sous garantie. Les appareils incomplets dont des pièces sont manquantes et les appareils sans preuve d'achat ne sont pas éligibles à la garantie. Après réception et vérification, nous déterminerons si l'appareil sera réparé ou remplacé. Pour un appareil réparé ou remplacé sous garantie, le temps restant de la période de garantie d'origine s'applique. Les dommages dus à une mauvaise utilisation, les dommages dus à la contamination par un détergent, fuite de la batterie et dégâts des eaux, ne sont pas couverts par la garantie. **Gardez toujours la preuve d'achat, sans preuve d'achat la garantie sera annulée !**

Avertissement



En cas de gel, retirez le thermomètre pour bassin du bassin afin d'éviter qu'il ne gèle. Nettoyez le thermomètre, retirez les piles et rangez-le dans un endroit sec.

Algemene instructies



Lees deze gebruiksaanwijzing zorgvuldig door voordat u het apparaat in gebruik neemt. Bewaar deze gebruiksaanwijzing voor toekomstig gebruik.

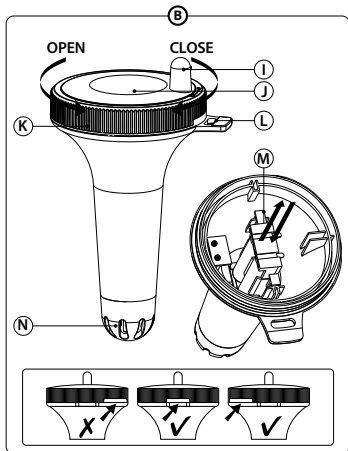
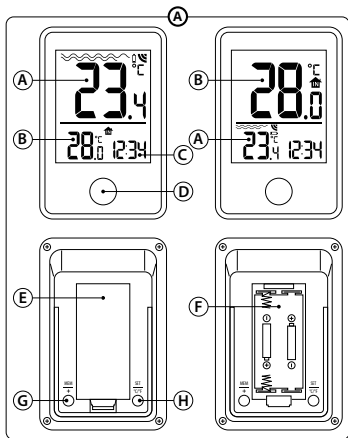

Kamerthermometer/Ontvanger



- A: Aanduiding vijvertemperatuur
- B: Aanduiding kamertemperatuur
- C: Aanduiding tijd
- D: Functieknop
- E: Deksel batterijvak
- F: Batterijvak
- G: MEM / + knop
- H: SET / °C/°F knop

Open het batterijvak aan de achterzijde en plaats twee AAA batterijen.

Vijverthermometer/Zender



- I: Antenne
- J: Display
- K: Grijs afsluitring
- L: Bevestigingsoog
- M: Batterijhouder
- N: Temperatuursensor

Draai de grijze ring los, haal de batterijhouder eruit en plaats hierin 2 AAA-batterijen. Monteer alles weer terug, draai de grijze ring weer goed vast.

Installatie



Zodra de batterijen geplaatst zijn, gaan op beide thermometers het display aan. Op de kamerthermometer verschijnt een knipperend antenne-symbool, wat aangeeft dat er verbinding wordt gemaakt met de vijverthermometer. Dit kan tot 3 minuten duren. Zodra het antenne-symbool niet meer knippert is de verbinding tot stand gekomen. Het antenne-symbool verdwijnt als er geen verbinding is gemaakt. Houd de functieknop (D) gedurende 2 seconden ingedrukt om opnieuw de verbinding tot stand te brengen. Dit kan tot 3 minuten duren.

Als de verbinding tot stand is gekomen, kan de vijverthermometer in de vijver geplaatst worden. De watertemperatuur zal op het display worden aangeven. Het meegeleverde touwtje kan gebruikt worden om de thermometer op een vaste plaats te verankeren.

Tijdstelling



Stel de juiste tijd in door de SET knop (H) gedurende 2 seconden ingedrukt te houden. 12:00/24:00 verschijnt knipperend op het display, kies met de + knop (G) tussen 12 of 24 ursaanduiding en druk op SET om te bevestigen.

Nu gaan de uren op de display knipperen. Druk op de + knop om de uren in te stellen. Druk weer op SET om de ingestelde uren te bevestigen en de minuten gaan knipperen. Druk op de + knop (G) om de minuten in te stellen en druk op SET om te bevestigen.

Recycling informatie



Dit symbool geeft aan dat dit product (als het wordt afgedankt) niet samen met het gewone huishoudelijk afval mag worden weggegooid, maar moet worden ingeleverd bij een officieel inzamelpunt (bv. Milieustraat), of kan worden ingeleverd bij het verkooppunt tijdens de aankoop van een vergelijkbaar nieuw product. Volg de in uw land geldende regels voor het gescheiden inzamelen van elektrische en elektronische producten. Gescheiden inzameling en recycling is beter voor het milieu, de volksgezondheid en zorgt voor minder afval.

Funcities



Met de functieknop (D) onder het display van de kamerthermometer kan geschakeld worden tussen de temperatuur aanduidingen van vijver en kamer.

Met de SET knop (H) op de achterkant kan de temperatuur aanduiding in Celsius of Fahrenheit gekozen worden.

Door op de MEM knop (G) te drukken wordt de maximum temperatuur (MAX) aangegeven. Druk nog een keer op MEM en de minimum temperatuur (MIN) wordt aangegeven. Houd de MEM knop gedurende 3 seconden ingedrukt om de waardes te wissen.



Als het batterij-symbool verschijnt, dienen de batterijen van de vijverthermometer vervangen te worden.

Garantievoorwaarden



1 jaar fabrieksgarantie op materiaal en constructiefouten. Het apparaat dient compleet, met alle onderdelen en het originele aankoopbewijs met daarop de aankoopdatum, ter garantie aangeboden worden. Een apparaat waarvan onderdelen missen of zonder aankoopbewijs komt niet in aanmerking voor garantie! Na ontvangst zullen wij het apparaat controleren. Daarna wordt door ons bepaald of het apparaat in aanmerking komt voor reparatie of vervanging. Voor een apparaat dat onder garantie is gerepareerd of vervangen, is de resterende tijd van de oorspronkelijke garantieperiode van toepassing. Schade door verkeerd gebruik, door vervuiling of het niet reinigen van het apparaat, batterij-lekkage en waterschade, vallen niet onder de garantie. **Bewaar altijd het aankoopbewijs, zonder aankoopbewijs kunt u geen aanspraak maken op garantie!**

Waarschuwing



Verwijder de vijverthermometer bij vorst uit de vijver om bevroering te voorkomen. Maak de thermometer schoon, verwijder de batterijen en berg het droog op.

Generelle instruktioner



Læs denne betjeningsvejledning omhyggeligt, før du bruger apparatet. Opbevar denne betjeningsvejledning til senere brug.

DK

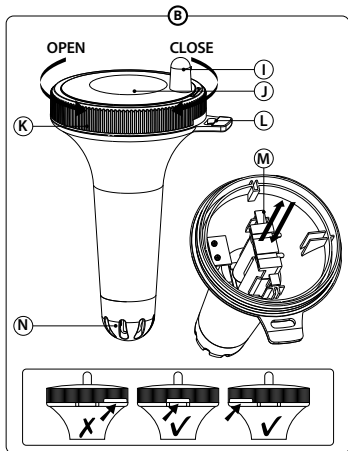
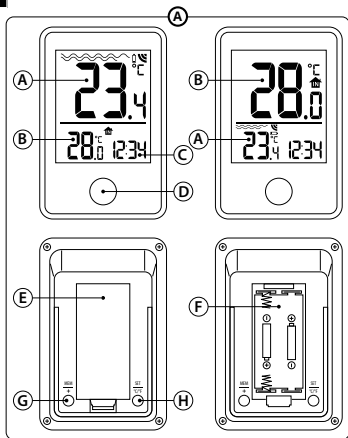

Rumtermometer/modtager



- A: Visning af damtemperaturen
- B: Visning af rumtemperaturen
- C: Visning af klokkeslæt
- D: Funktionstast
- E: Batterirumsdæksel
- F: Batterirum
- G: MEM-/+-tast
- H: SET-/°C/°F-tast

Åbn batterirummet på bagsiden og indsæt to AAA-batterier.

Damtermometer/sender



- I: Antenne
- J: Display
- K: Grå tætningsring
- L: Fastgørelsesøje
- M: Batteriholder
- N: Temperatursensor

Skrud den grå ring af, tag batteriholderen ud og sæt 2 AAA-batterier i. Sæt det hele sammen igen og skrud den grå ring fast igen.

Installation



Så snart batterierne er sat i, tændes displayet på begge termometre.

Der vises et blinkende antennesymbol på rumtermometeret, som angiver, at der oprettes forbindelse til damtermometeret. Dette kan tage op til 3 minutter.

Så snart antennesymbolet ikke længere blinker, er forbindelsen oprettet.

Antennesymbolet forsvinder, hvis der ikke er oprettet forbindelse. Hold funktionstasten (D) nede i 2 sekunder for at oprette (igen) forbindelsen. Dette kan tage op til 3 minutter.

Så snart forbindelsen er oprettet, kan damtermometeret lægges i dammen. Vandtemperaturen vises på displayet. Termometeret kan fastgøres på et fast sted med den medfølgende snor.

Tidindstilling



Indstil den korrekte tid ved at holde SET-tasten (H) nede i 2 sekunder. 12H/24H blinker på displayet. Vælg mellem 12- eller 24-timers visning med +-knappen (G) og tryk på SET for at bekræfte.

Nu blinker timerne på displayet. Tryk på +-knappen for at indstille timerne. Tryk igen på SET for at bekræfte de indstillede timer, hvorefter minutterne begynder at blinke. Tryk på knappen + (G) for at indstille minutterne, og tryk på SET for at bekræfte indstillingen.

Information om genbrug



Dette symbol angiver, at dette produkt (når det kasseres) ikke må bortskaffes sammen med almindeligt husholdningsaffald, men skal afleveres på et officielt indsamlingssted (f.eks. miljøstation) eller kan afleveres på salgsstedet ved køb af et lignende nyt produkt. Følg de regler for separat indsamling af elektriske og elektroniske produkter, der gælder i dit land. Separat indsamling og genbrug er bedre for miljøet, folkesundheden og reducerer mængden af affald.

Funktioner



Med funktionstasten (D) under displayet på rumtermometret kan du skifte mellem temperaturvisningen for dammen og rumtemperaturen.

Med SET-tasten (H) på bagsiden kan du vælge temperaturvisning i Celsius eller Fahrenheit.

Ved at trykke på MEM-tasten (G) vises den højeste temperatur (MAX). Tryk på MEM igen for at vise den laveste temperatur (MIN). Hold MEM-tasten nede i 3 sekunder for at slette værdierne.



Når batterisymbolet vises, skal batterierne i damtermometeret udskiftes.

Garantibetingelser



1 års producentgaranti på materiale- og konstruktionsfejl. Apparatet skal indleveres til garantien komplet med alle dele og den originale kvittering, der viser købsdatoen. En enhed med manglende dele eller uden købsbevis er ikke berettiget til garanti! Efter modtagelsen kontrollerer vi enheden. Vi vil derefter afgøre, om enheden er berettiget til reparation eller udskiftning. For en enhed, der er repareret eller udskiftet under garantien, gælder den resterende tid af den oprindelige garantiperiode. Skader, der skyldes forkert brug, forurening eller manglende rengøring af apparatet, batterilækage og vandskader, er ikke dækket af garantien.

Opbevar altid købsbeviset, uden købsbevis kan du ikke gøre krav på garantien!

Advarsel



Fjern damtermometeret fra dammen i frostvejr for at forhindre, at det fryser fast. Rengør termometeret, fjern batterierne og opbevar det tørt.

Istruzioni generali



Prima di utilizzare l'apparecchio, leggere attentamente le presenti istruzioni per l'uso. Conservare queste istruzioni per l'uso per un uso futuro.

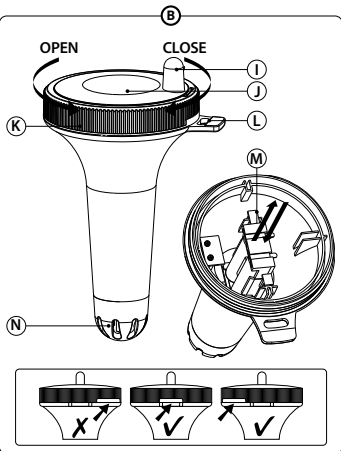
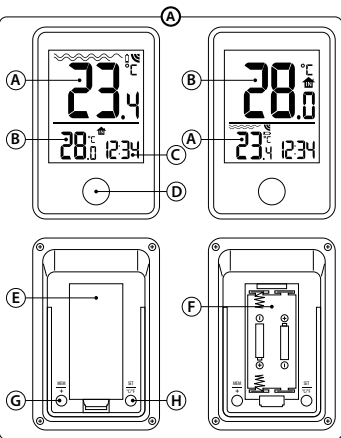

Termometro interno/ricevitore



- A: Indicazione della temperatura del laghetto
- B: Indicazione della temperatura ambiente
- C: Visualizzazione dell'ora
- D: Tasto funzione
- E: Coperchio del vano batterie
- F: Vano batterie
- G: Tasto MEM-/+
- H: Tasto SET-/°C/°F

Aprire il vano batterie situato sul retro e inserire due batterie AAA.

Termometro del laghetto/ trasmettitore



- I: Antenna
- J: Schermo
- K: Guarnizione grigia
- L: Occhiello di fissaggio
- M: Vano batterie
- N: Sensore di temperatura

Svitare l'anello grigio, rimuovere il vano batterie e inserire 2 batterie AAA. Rimontare il tutto e riavvitare l'anello grigio.

Installazione



Una volta inserite le batterie, gli schermi dei due termometri si accendono.

Un simbolo di antenna lampeggiante appare sul termometro da interno, indicando che è in corso la connessione con il termometro del laghetto.

Questo può richiedere fino a 3 minuti.

Non appena il simbolo dell'antenna smette di lampeggiare, la connessione è stabilita.

Il simbolo dell'antenna scompare se non è stata stabilita alcuna connessione. Tenere premuto il tasto funzione (D) per 2 secondi per (ri)stabilire la connessione. Questo può richiedere fino a 3 minuti.

Una volta stabilita la connessione, il termometro del laghetto può essere posizionato nel laghetto. La temperatura dell'acqua appare sullo schermo.

Il termometro può essere fissato in un punto preciso mediante il cordoncino fornito.

Regolazione dell'ora



Premere il tasto SET (H) per 2 secondi per impostare l'ora corretta. Sullo schermo lampeggia 12H/24H.

Utilizzando il tasto + (G), selezionare l'impostazione 12 o 24 ore e premere SET per confermare.

Le ore lampeggeranno sullo schermo.

Premere il tasto + per impostare le ore.

Premere nuovamente SET per confermare le ore impostate, dopodiché i minuti inizieranno a lampeggiare. Premere il tasto + (G) per impostare i minuti, quindi premere SET per confermare l'impostazione.

Funzioni



Il tasto funzione (D), situato sotto lo schermo del termometro interno, permette di alternare la visualizzazione della temperatura del laghetto e quella della temperatura ambiente.

Il tasto SET (H), situato sul retro, consente di selezionare la visualizzazione della temperatura in gradi Celsius o Fahrenheit.

Premere il tasto MEM (G) per visualizzare la temperatura massima (MAX). Premere nuovamente MEM per visualizzare la temperatura minima (MIN). Tenere premuto il tasto MEM per 3 secondi per cancellare i valori.



Quando appare il simbolo della batteria, le batterie del termometro per laghetto devono essere sostituite.

Avvertenza



In caso di gelo, rimuovere il termometro per laghetto dal laghetto per evitare danni da congelamento.

Pulire il termometro, rimuovere le batterie e conservarlo in un luogo asciutto.

Informazioni sul riciclaggio



Questo simbolo indica che questo prodotto (una volta smesso) non deve essere smaltito insieme ai normali rifiuti domestici, ma deve essere consegnato presso un punto di raccolta ufficiale (ad esempio un sito ambientale), oppure può essere consegnato presso il punto vendita al momento dell'acquisto di un nuovo prodotto simile. Seguire le regole per la raccolta differenziata dei prodotti elettrici ed elettronici vigenti nel vostro paese.

La raccolta differenziata e il riciclaggio sono migliori per l'ambiente e la salute pubblica e riducono i rifiuti.

Condizioni di garanzia



1 anno di garanzia del produttore sui difetti di materiale e di costruzione. L'apparecchio deve essere presentato in garanzia completo di tutte le parti e dello scontrino originale con la data di acquisto. Un apparecchio con parti mancanti o senza prova d'acquisto non ha diritto alla garanzia! Dopo aver ricevuto l'apparecchio, lo controlleremo. Determineremo quindi se il dispositivo è idoneo per la riparazione o la sostituzione. Per un dispositivo riparato o sostituito in garanzia, si applica la durata residua del periodo di garanzia originale. I danni causati da un uso improprio, dalla contaminazione o dalla mancata pulizia dell'apparecchio, perdita della batteria e danni causati dall'acqua, non sono coperti dalla garanzia. **Conservare sempre la prova d'acquisto, senza la quale non è possibile far valere la garanzia!**

DECLARATION OF CONFORMITY

Dear Sir/Madam,

Hereby we, Aquadistri BV, declare under our sole responsibility that product(s);

Superfish Wireless Pond Thermometer (art.nr. 6090020)

Is/are in conformity with the technical requirements of the following European directive(s):

- the Electric Magnetic Compatibility Directive (EMC-directive: 2014/30/EU)
- the General Product Safety Regulation (GPSD: 2023/988)
- the Radio Equipment directive (RE-D: 2014/53/EU)
- the Restriction of Hazardous Substance directive (RoHS-directive: 2011/65/EU)
- the Registration, Evaluation, Authorization and restriction of Chemicals Directive (REACH-directive: 1907/65/EU)

And in conformity with the following European harmonized standards:

- ETSI EN 301 489-1 V2.2.3, ETS EN 301 489-3 V2.2.0
- EN IEC 62368-1:2020+A11:2020, EN 62479:2010, EN 50663:2017, ETSI EN 300 220-1 V3.1.1, ETSI EN 300 220-2 V3.2.1

Test report No.:

EMC No. CTB230221031REX

RE-D No. CTB230221014RSX, CTB230221032RHX, CTB230221033RFX

Signed by:

Dr ir. J.C.F. van Heeswijk

Function:

Compliance manager Aquadistri

Date:

30th of July 2025

Signature:

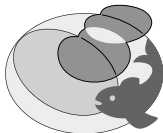
Group CEO J. Krijnen
Company Registration No. 23084059
VAT Identification No. NL820687516B.01**AQUADISTRI**

Produced in China for:

www.aquadistri.com

Vlietweg 8, 4791 EZ Klundert, NL

